

儀器組合機櫃

19"儀器標準組合機櫃

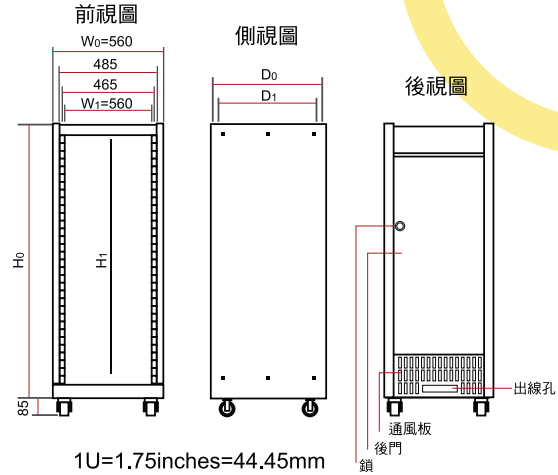

編號	零件檔案名稱	數量
1	VG-上框	1
2	VG-底座	1
3	VG-側板	2
4	VG-後門	1
5	VG-後門支架	1
6	VG-後門支架+出線版	1
7	VG-EIA	4
8	VG-輪	4
9	VG-壓克力門組	1

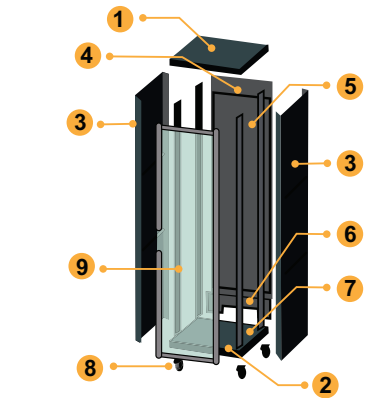

VG 19英寸機櫃是依據ANSI/E IA規格RS-310-C標準所生產製造，廣泛適用於視聽主控室、PA廣播系統、AV音響工程。

標準配備

輪子、後鐵門附鎖、螺絲組

整台採用防鏽皮膜處理及熱硬化粉體塗裝，以防止機櫃生鏽氧化、刮傷、脫漆，並可抗強酸、強鹼侵蝕，以延長機櫃使用壽命。

19"儀器標準組合機櫃尺寸表

型號	電腦編號	內高	總高	內寬	總寬	內深	內深	總深	單位
MODEL NO		H _I (MM)	H _O (MM)	W _I (MM)	W _O (MM)	D ₁ (MM)	D ₂ (MM)	D _O (MM)	UNIT
VG-13U-550	NO : 9912000	578	752	450	560	520	450	550	13U
VG-17U-550	NO : 9913000	756	930						17U
VG-23U-550	NO : 9915000	1022	1196						23U
VG-30U-550	NO : 9916400	1333	1507						30U
VG-35U-550	NO : 9919000	1555	1730						35U
VG-41U-550	NO : 9921000	1822	1996						41U

※D₁深度：無前門時之可用深度

D₂深度：有前門時之可用深度

19"壁掛式機箱/6U~15U

RW 19英寸壁掛式機箱係依據ANSI/EIA規格RS-310-C標準所生產製造



功能

整理網路上用戶量較少所使用之HUB PATCH PANEL跳線架等，另可置於桌面作小型儀器設備之使用！

標準配備

- 1.壓克力前門
- 2.風扇x1(會佔1U空間)(FAN4"x1)
- 3.電源組x1(三孔八只式)
- 4.5/16"壁虎附件乙組

選購配備

- 1.1U進出線板
- 2.1U整線環

尺寸表

型號	電腦編號	內高	總高	內寬	總寬	內深	總深	單位
MODEL NO		Hi (MM)	Ho (MM)	Wi (MM)	Wo (MM)	Di (MM)	Do (MM)	UNIT
RW-6U-520	NO : 9908000	267	311					6U
RW-8U-520	NO : 9909200	356	400					8U
RW-10U-520	NO : 9910400	445	490	450	530	450	520	10U
RW-12U-520	NO : 9911600	533	578					12U
RW-15U-520	NO : 9912800	667	712					15U

選購配備

- 17" LCD螢幕框(訂製品)
- 8U LCD螢幕框架
- 面板(1U~9U)
- 2U鍵盤組(不含小鍵盤)
- 通風板(1U~3U)
- 空氣過濾網(4U)
- 抽屜(2U、4U)
- 1U進出線板
- 1U鍵盤台(不含小鍵盤)
- 新1U鍵盤台(不含小鍵盤)
- 承板(2U、3U)
- 地平螺絲、調整腳(RDA.VG用)
- 支架
- 固定平盤
- 三節式抽拉式滑盤
- 3U風扇組(2孔、3孔)
- 3U溫控風扇組
- 系統開關板(2U、3U)
- 電源組(3孔8只式)
- 旋轉式大鍵盤

